

1/20 Scale Multi-Material Kit

Ferrari F10



TURKISH GP

#8 Fernando Alonso

#7 Felipe Massa

INSTRUCTIONS

2-3-8 Higashihokima, Adachi-ku, Tokyo 121-0063

Phone: 81-3-5851-2522 Fax: 81-3-5851-2524

URL: <http://www.modelfactoryhiro.com>

E-mail: cus@modelfactoryhiro.com

MFH
Model Factory Hiro

Parts List

RESIN PARTS

□ R1	ボディA	Body A	1
□ R2	ボディB	Body B	1
□ R3	シート	Seat	1
□ R4	アンダートレイA	Under tray A	1
□ R5	アンダートレイB	Under tray B	1
□ R6	ギアボックス	Gear Box	1

TURNED PARTS

□ H1	フロントホイールリム	Front wheel rim	2
□ H2	リアホイールリム	Rear wheel rim	2
□ H3	エキゾーストエンド	Exhaust end	2

CLEAR PARTS

□ C1	テールライト	Tail light	1
------	--------	------------	---

VACUUM PARTS

□ V1	ウインドシールド	Wind shield	1
------	----------	-------------	---

OTHERS

□	フロントタイヤ	Front tire	2
□	リアタイヤ	Rear tire	2
□	ミラーシール	Mirror sticker	1
□	マスキングシール	Masking sticker	1
□	洋白線	Nikel silver wire	1
□	虫ピン	Insect pin	2
□	タッピングネジ	Tapping screw	5
□	ネジ(銀)	Screw(silver)	1
□	ネジ(黒)	Screw(black)	7
□	デカール	Decal	7
□	エッチング	Photo etched plate	1
□	スポンジ	Sponge rubber	2
□	シートベルトセット	Seat belt set	1
	(Photo etched plate, ribbon, instructions)		

デカールはファイル等に入れて別途に保存して下さい。
 デカールに白い粉末が付いている物がありますが、品質には問題ありません。
 Preserve decals in other files for keep their condition.
 Even if white powder is attached to decals, there is no problem.

注意

本製品は、中級者以上を対象とした組立てキットです。
 このキットには、尖った部品や小さな部品が含まれています。
 子供の誤飲や怪我、又ビニール袋による窒息などの事故にご注意ください。
 塗料、工具、接着剤等は、説明書に従い正しくお使い下さい。

CAUTION

This kit is intended for over 16 years old.
 Small parts and sharp parts are included, so keep away from reach of children.
 Read carefully each instruction before use tools, cutter, adhesive, etc.

Color table

notice. The color, using on this instruction is Mr. color, from GUNZE SANGYO (GSI CREDS).

(注) この説明書ではグンゼ産業 (GSIクレオス) のMr Colorを使用しています。

0	磨き出し	Polish	50	クリアブルー	clear blue
1	白	white	92	半ツヤ黒	semi gloss black
8	シルバー	silver	90	キャラクターイエロー	character yellow
9	金	gold	■	スーパーイタリアンレッド	super Italian red
10	銅	copper	■	蛍光レッド	fluorescent red
30	フラットベース	flat base	8	75% + 25%	
33	ツヤ消し黒	flat black	■	Reverse-side (inside)	92
41	クリアーレッド	clear red	■	Reverse-side (inside)	92

組み立て前に十分に仮組みを行って下さい。 Do carefully a temporary assembling.

1

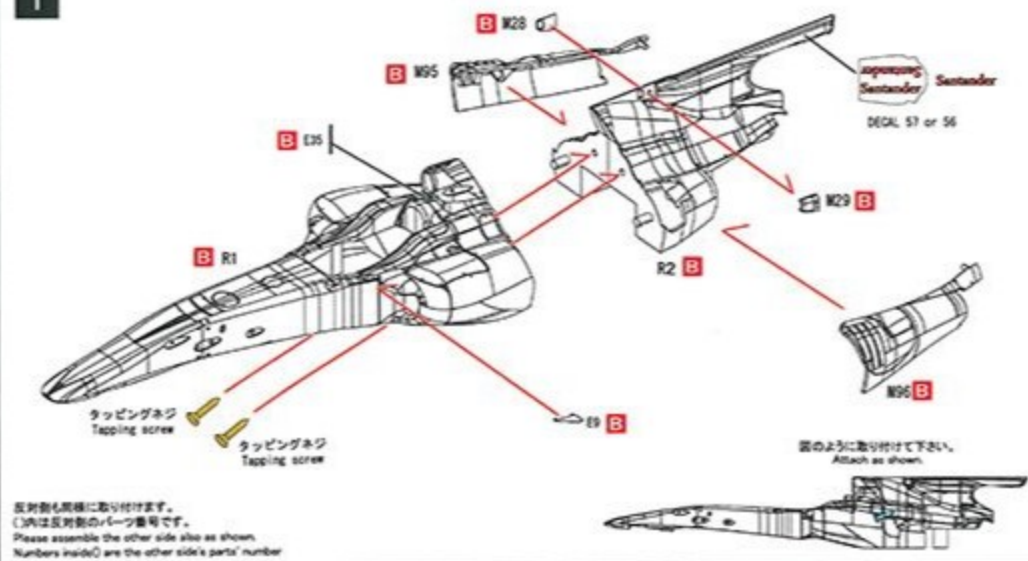

2

パテ等で  の部分を埋めてください
Please fill the marked area using putty.

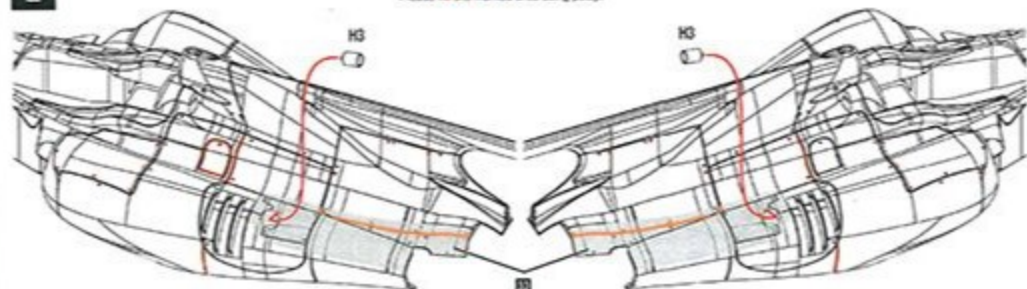

3

別紙を参照してシートベルトを取り付けてください。
See the seat belt instructions and attach Seat belt

 の部分を切り取ります。
Cut away the marked area

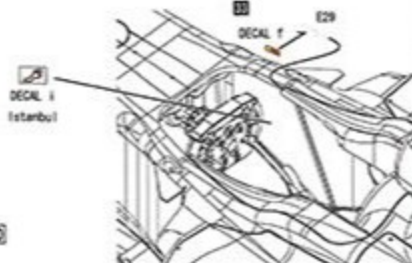
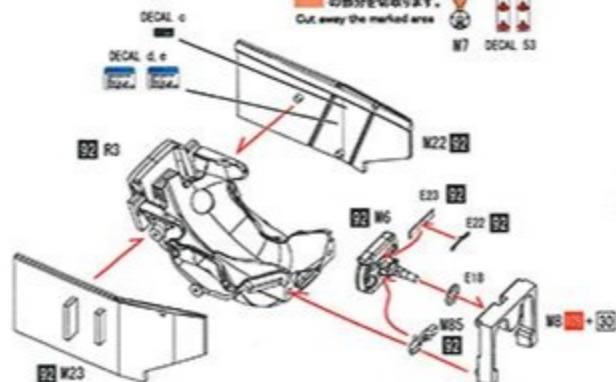
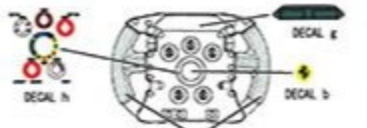

お手元の資料を参照して下さい。
Please refer to the material which you have.

4

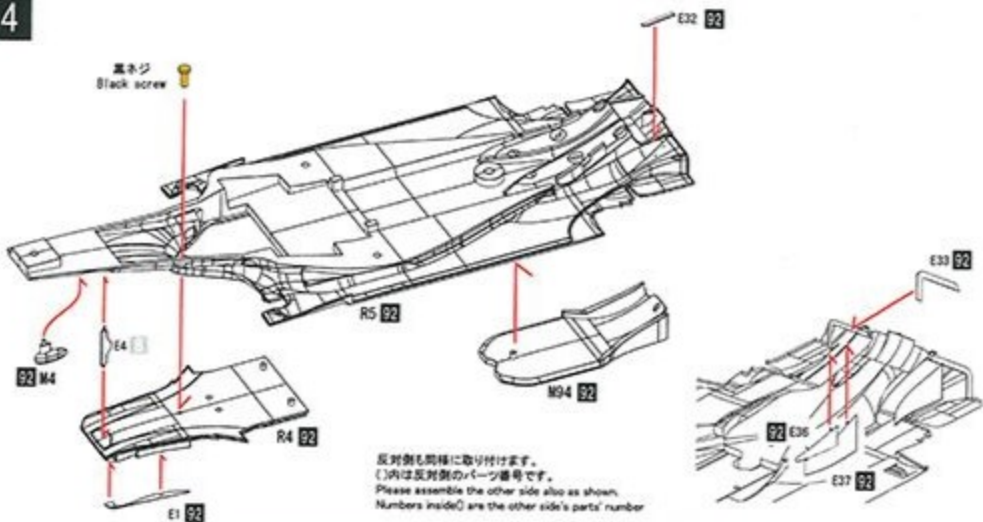

5

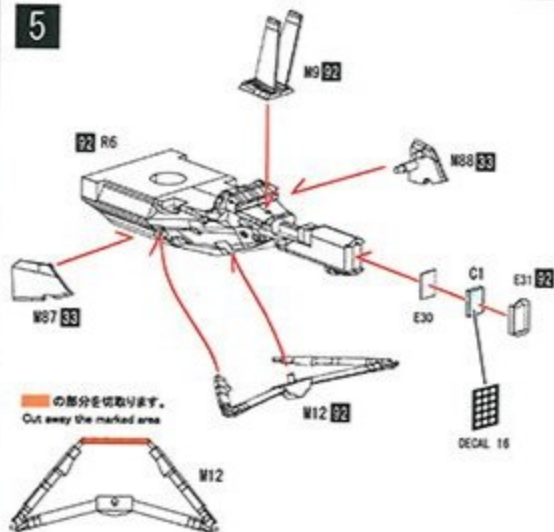

6

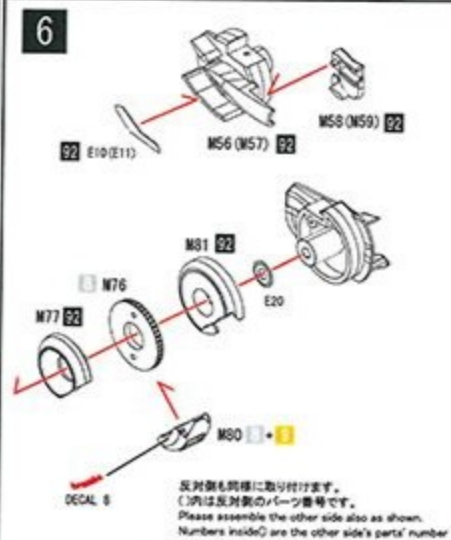

7

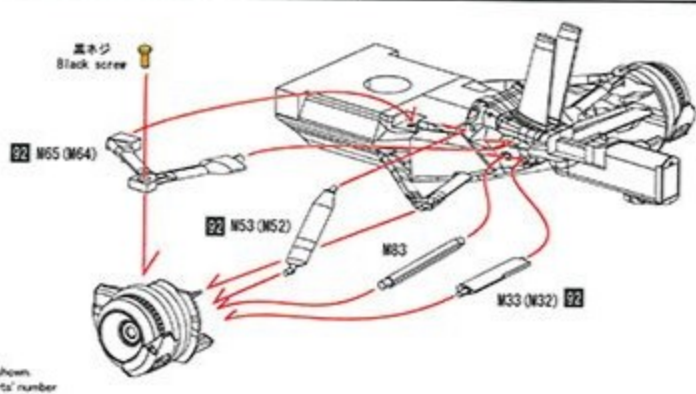

8

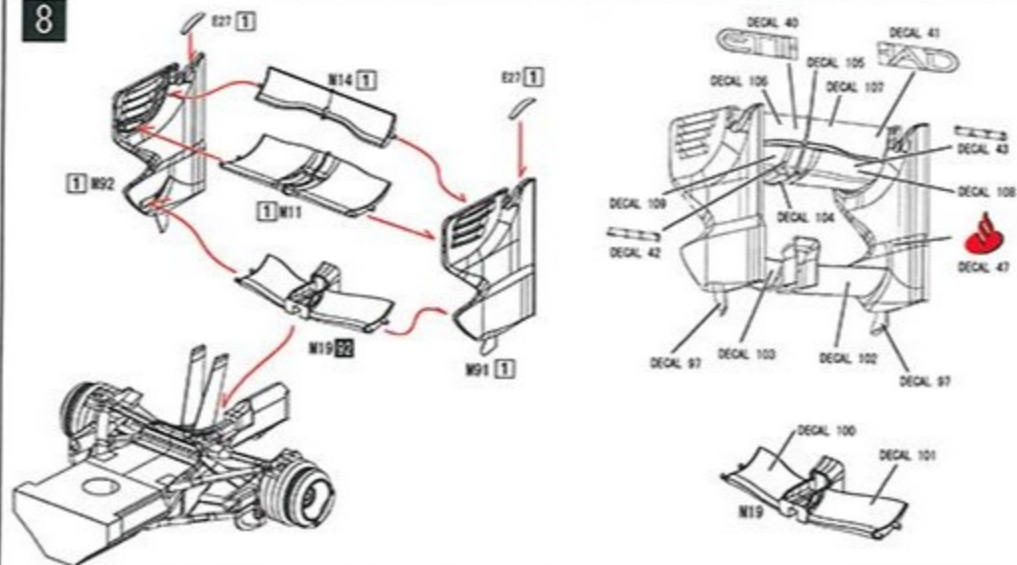

9

反対側も同様に取付けます。
Please assemble the other side also as shown.

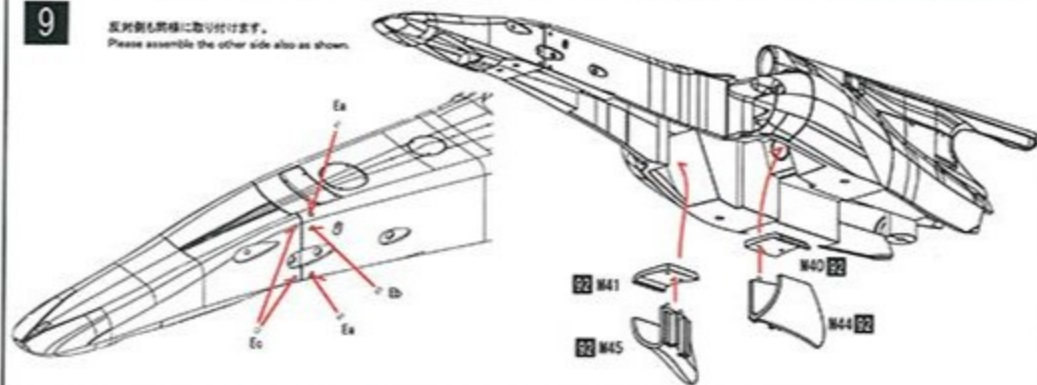

10

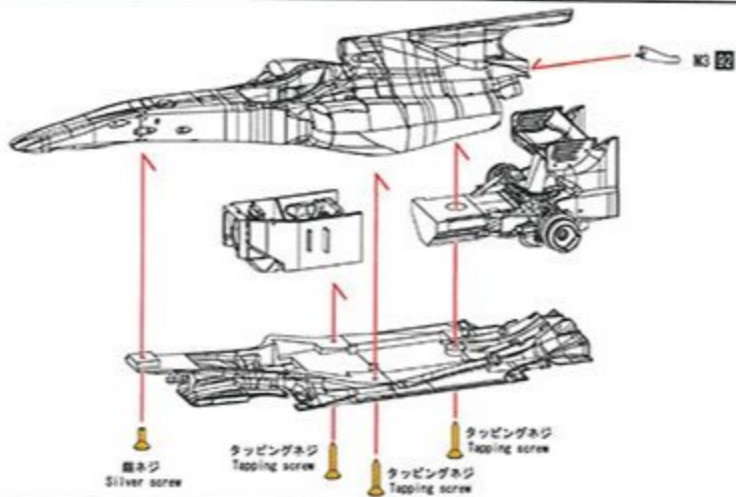

11

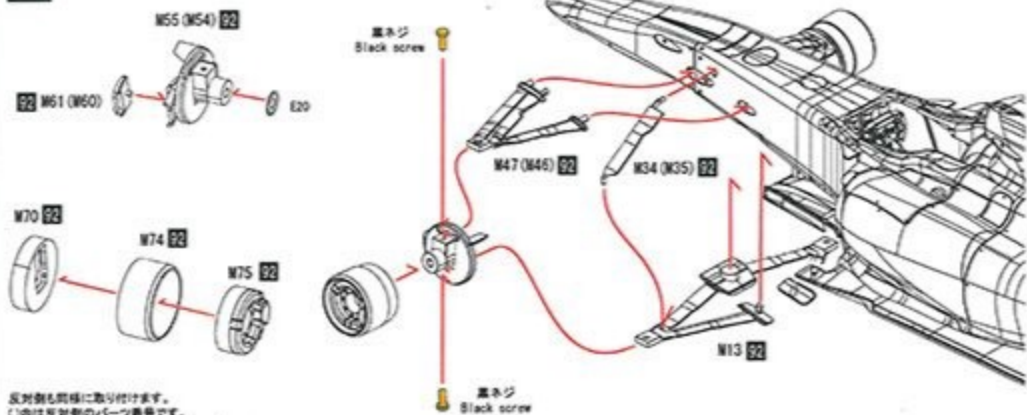

反対側も同様に組み付けます。
 (内は反対側のパーツ番号です。
 Numbers inside are the other side's part number)

12

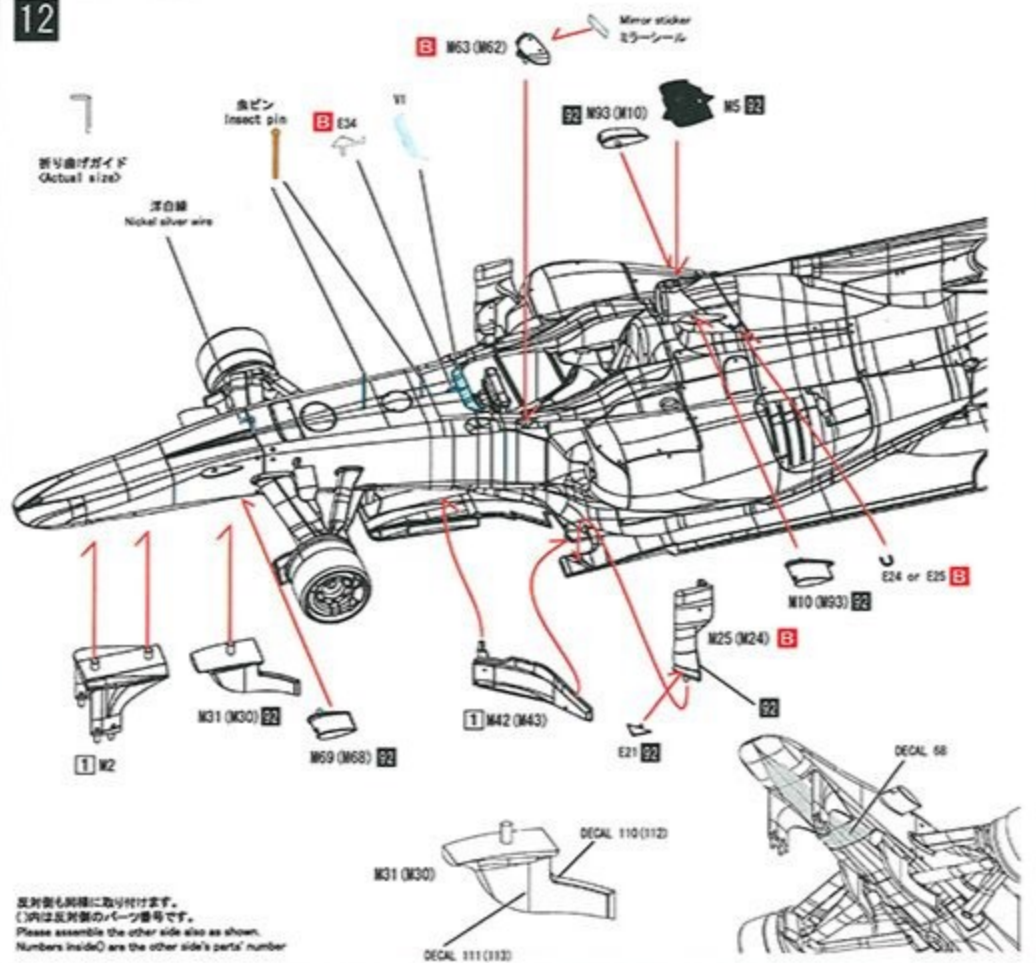

反対側も同様に組み付けます。
 (内は反対側のパーツ番号です。
 Numbers inside are the other side's part number)

13

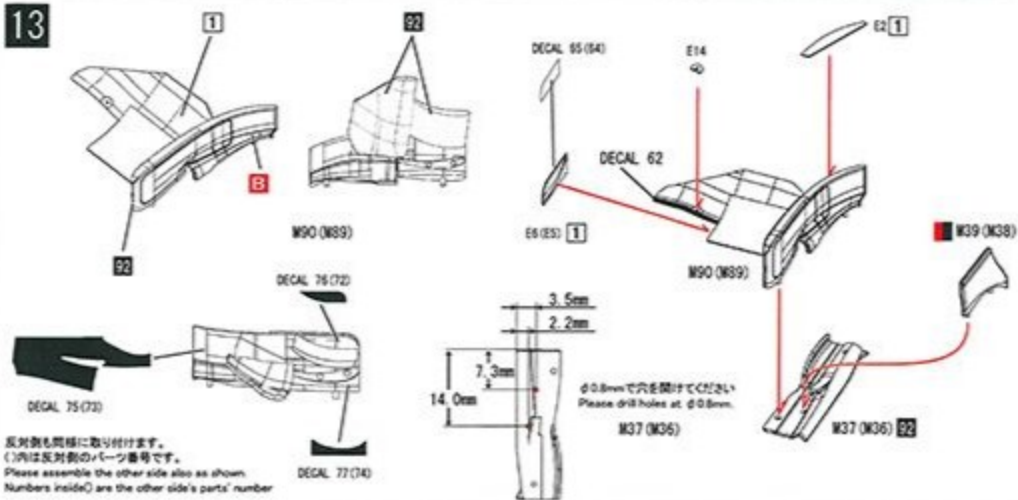

14

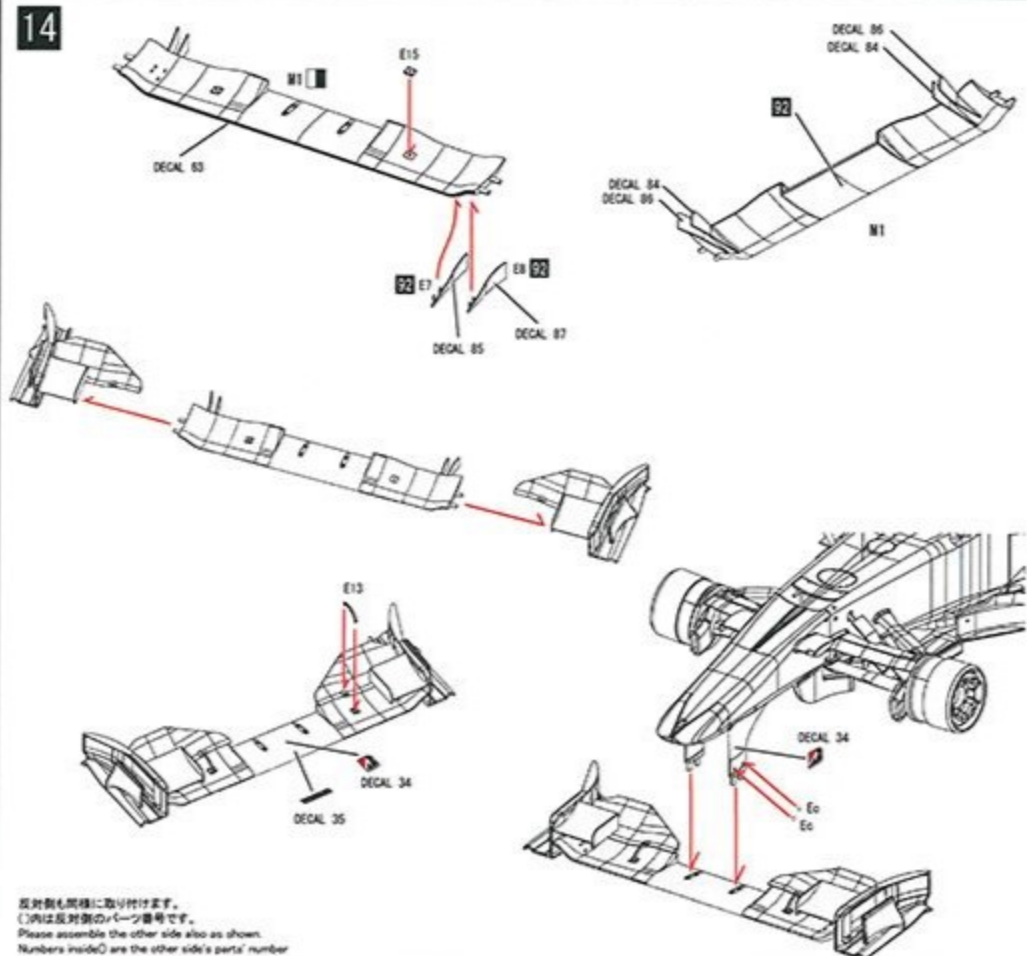

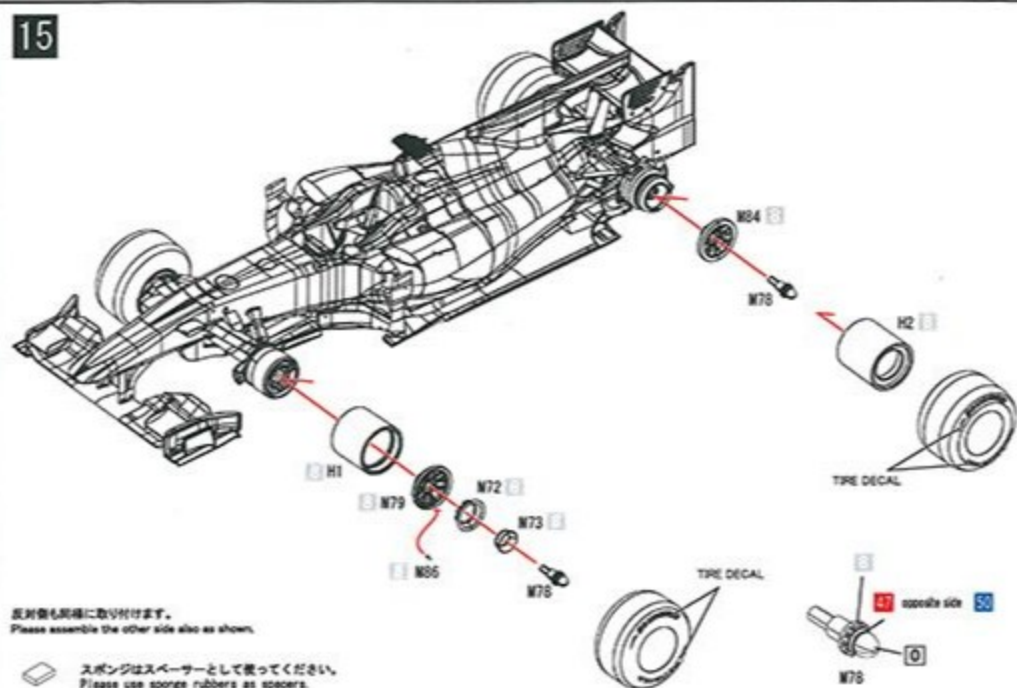

お手持ちの資料を参考してください。
Please refer to the material which you have

S | B R → D L ← F R → H L ← 119 6 mm
118 + C R → E L ← G R → I L ← 121

